

ELOFIT

ERT1export/2011



Transition Fittings
Raccordi di Transizione

nupigeco 

TRANSITION FITTINGS

RACCORDI DI TRANSIZIONE

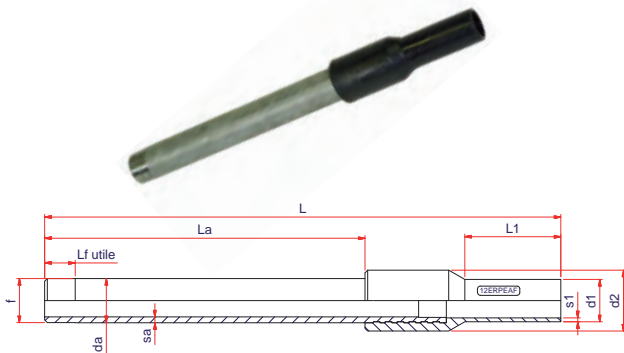

PE/STEEL THREADED TRANSITION FITTING

Galvanized inside
Galvanized outside
Threaded straight end
Applications: water and gas
N.B.: Molding fitting

RACCORDO DI TRANSIZIONE PE/ACCIAIO FILETTATO

Interno zincato
Esterno zincato
Terminale diritto filettato
Applicazione: acqua e gas
N.B.: Raccordo ottenuto da stampaggio

PE100 SDR11 PFA/PN16 MOP5

Code Codice	øPEXThr øPEXFil	Pack. lmb.	Q.ty/Q.tà pallet	Weight Peso kg./p.	Volume m ³ /p.	d1	s1	L1	d2	da	sa	f=thread f=filetto	usable Lf Lf utile	La	L
12ERPEAF25	25 x 3/4"	25	700	0,620	0,0006	25	3	72	39	26.9	2.6	R 3/4" UNI EN 10226	14,5	242	390
12ERPEAF32	32 x 1"	20	560	1,020	0,0008	32	3	72	45	33.4	4.55	R 1" UNI EN 10226	16,8	242	390
12ERPEAF40	40 x 1 1/4"	12	336	1,283	0,0013	40	3,7	72	54	42.4	3.2	R 1 1/4" UNI EN 10226	19,1	242	390
12ERPEAF50	50 x 1 1/2"	8	224	1,775	0,0020	50	4,6	72	63	48.3	5.08	R 1 1/2" UNI EN 10226	19,1	242	390
12ERPEAF63	63 x 2"	6	168	2,400	0,0027	63	5,8	72	77	60.3	5.54	R 2" UNI EN 10226	23,4	242	390



PE/STEEL THREADED TRANSITION FITTING

Galvanized inside
Galvanized outside
Threaded straight end
Applications: water and gas
N.B.: Fabricated fitting

RACCORDO DI TRANSIZIONE PE/ACCIAIO FILETTATO

Interno zincato
Esterno zincato
Terminale diritto filettato
Applicazione: acqua e gas
N.B.: Raccordo ottenuto da unione meccanica

PE100 SDR11 PFA/PN16 MOP5

Code Codice	øPEXThr øPEXFil	Pack. lmb.	Q.ty/Q.tà pallet	Weight Peso kg./p.	Volume m ³ /p.	d1	s1	L1	d2	da	sa	f=thread f=filetto	usable Lf Lf utile	La	L
12ERPEAF75	75 x 2 1/2"	3	144	3,400	0,0069	75	6,8	190	60	76,1	3,6	R 2 1/2" UNI EN 10226	26,7	235	485
12ERPEAF90	90 x 3"	2	98	4,500	0,0115	90	8,2	190	75	88,9	4	R 3" UNI EN 10226	28,9	225	490
12ERPEAF110	110 x 4"	1	54	8,800	0,0130	110	10	205	75	114,3	4,5	R 4" UNI EN 10226	35,8	210	490



TRANSITION FITTINGS

RACCORDI DI TRANSIZIONE

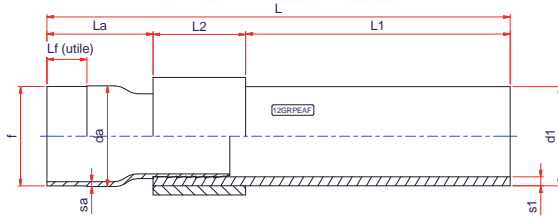

PE/STEEL THREADED TRANSITION FITTING

Galvanized inside
Galvanized outside
Electrofusion straight end
Application: water
N.B.: Fabricated fitting

RACCORDO DI TRANSIZIONE PE/ACCIAIO FILETTATO

Interno zincato
Esterno zincato
Terminale diretto a saldare
Applicazione: acqua
N.B.: Raccordo ottenuto da unione meccanica

PE100 SDR7.4 PFA/PN25

Code Codice	ϕ PExFil.	Pack. lmb.	Q.ty/Q.tà pallet	Weight Peso kg./p.	Volume m ³ /p.	d1	s1	L1	L2	da	sa	f=thread f=filetto	Usable Lf Lf utile	La	L
12GRPEAF032	32 x 1"	-	-	-	-	32	4,4	165	50	33.7	3,2	R 1" UNI EN 10226	16,8	70	285
12GRPEAF040	40 x 1" 1/4	-	-	-	-	40	5,5	165	55	42.4	3,2	R 1 1/4" UNI EN 10226	19,1	75	290
12GRPEAF050	50 x 1" 1/2	-	-	-	-	50	6,9	165	55	48.3	3,2	R 1 1/2" UNI EN 10226	19,1	75	290
12GRPEAF063	63 x 2"	-	-	-	-	63	8,6	190	60	60.3	3,6	R 2" UNI EN 10226	23,4	80	330
12GRPEAF075	75 x 2" 1/2	-	-	-	-	75	10,3	190	60	76.1	3,6	R 2 1/2" UNI EN 10226	26,7	80	330
12GRPEAF090	90 x 3"	-	-	-	-	90	12,3	190	75	88.9	4	R 3" UNI EN 10226	28,9	85	350
12GRPEAF110	110 x 4"	-	-	-	-	110	15,1	205	75	114.3	4,5	R 4" UNI EN 10226	35,8	90	370
12GRPEAF125	125 x 4"	-	-	-	-	125	17,1	205	85	114.3	4,5	R 4" UNI EN 10226	35,8	90	380

TRANSITION FITTINGS

RACCORDI DI TRANSIZIONE

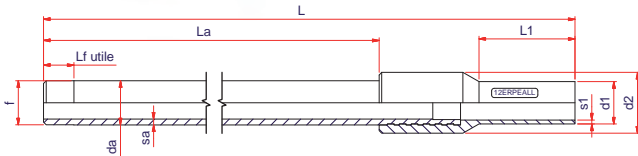

PE/STEEL THREADED LONG TRANSITION FITTING

Galvanized inside
Galvanized outside
Electrofusion straight end
Applications: water and gas
N.B.: Molding fitting

RACCORDO DI TRANSIZIONE PE/ACCIAIO FILETTATO LUNGO

Interno zincato
Esterno zincato
Terminale diritto a saldare
Applicazione: acqua e gas
N.B.: Raccordo ottenuto da stampaggio

PE100 SDR11 PFA/PN16 MOP5

Code Codice	øPEXThr øPEXFil	Pack. Imb.	Q.ty/Q.tà pallet	Weight Peso kg./p.	Volume m³/p.	d1	s1	L1	d2	da	sa	f=thread f=filetto	Usable Lf Lf utile	La	L
12ERPEALL032	32x1"	1	-	2,800	0,0024	32	3	72	45	33,4	4,55	R 1" UNI EN 10226	16,8	800	948
12ERPEALL050	50x1 1/2"	1	-	4,900	0,0047	50	4,6	72	63	48,3	5,08	R 1 1/2" UNI EN 10226	19,1	800	948
12ERPEALL063	63x2"	1	-	6,500	0,0061	63	5,8	72	77	60,3	5,54	R 2" UNI EN 10226	23,4	800	948

PE/STEEL THREADED LONG TRANSITION FITTING

Galvanized inside
Galvanized outside
Electrofusion straight end
Applications: water and gas
N.B.: Fabricated fitting

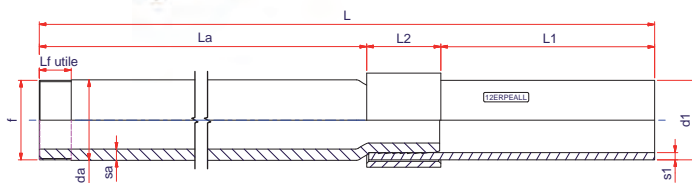

RACCORDO DI TRANSIZIONE PE/ACCIAIO FILETTATO LUNGO

Interno zincato
Esterno zincato
Terminale diritto a saldare
Applicazione: acqua e gas
N.B.: Raccordo ottenuto da unione meccanica

PE100 SDR11 PFA/PN16 MOP5

Code Codice	øPEXThr øPEXFil	Pack. Imb.	Q.ty/Q.tà pallet	Weight Peso kg./p.	Volume m³/p.	d1	s1	L1	L2	da	sa	f=thread f=filetto	Usable Lf Lf utile	La	L
12ERPEALL025	25x3/4"	1	-	1,700	0,0020	25	3	350	50	26,9	2,60	R 3/4" UNI EN 10226	14,5	800	1200
12ERPEALL040	40x1 1/4"	1	-	2,900	0,0043	40	3,7	345	55	42,4	3,20	R 1 1/4" UNI EN 10226	19,1	800	1200



TRANSITION FITTINGS

RACCORDI DI TRANSIZIONE

PE/STEEL PLAIN TRANSITION FITTING

Galvanized inside
Galvanized outside
Electrofusion straight end
Application: water

RACCORDO DI TRANSIZIONE PE/ACCIAIO LISCIO

Interno zincato
Esterno zincato
Terminale diritto a saldare
Applicazione: acqua

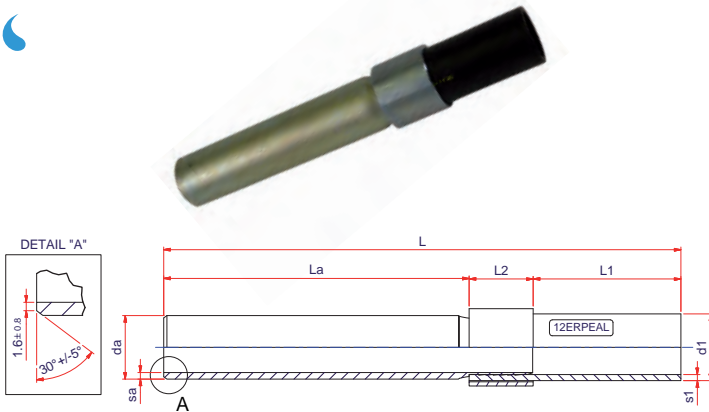

PE100 SDR11 PFA/PN16 MOP5

Code Codice	øPExDN	Pack. Imb.	Q.ty/Q.tà pallet	Weight Peso kg./p.	Volume m ³ /p.	d1	s1	L1	L2	da	sa	La	L
12ERPEAL075	75x65	3	144	4,400	0,0069	75	6,8	145	60	76,1	3,6	300	505
12ERPEAL090	90x80	2	96	5,900	0,0882	90	8,2	190	75	88,9	4	300	565
12ERPEAL110	110x100	1	54	7,700	0,0146	110	10	210	75	114,3	4,5	300	585
12ERPEAL125	125x100	1	54	11,800	0,0146	125	11,4	210	85	114,3	4,5	300	595
12ERPEAL140	140x125	1	-	14,600	-	140	12,7	250	90	139,7	5	300	640
12ERPEAL160	160x150	1	52	16,000	0,0166	160	14,6	250	90	168,3	5	300	640
12ERPEAL180	180x150	1	-	24,500	0,0196	180	16,4	270	100	168,3	5	300	670
12ERPEAL200	200x200	1	18	29,100	0,0464	200	18,2	270	110	219,1	6,35	300	680
12ERPEAL225	225x200	1	-	30,200	-	225	20,5	310	120	219,1	6,35	300	730
12ERPEAL250	250x250	1	1	39,800	-	250	22,7	310	140	273	6,35	300	750
12ERPEAL280	280x250	1	-	54,600	-	280	25,4	310	140	273	6,35	300	750
12ERPEAL3125	315x250	1	-	60,000	-	315	28,6	310	150	273	7,14	500	760
12ERPEAL3130	315x300	1	-	73,400	0,1504	315	28,6	310	150	323,8	7,14	500	760

TRANSITION FITTINGS

RACCORDI DI TRANSIZIONE

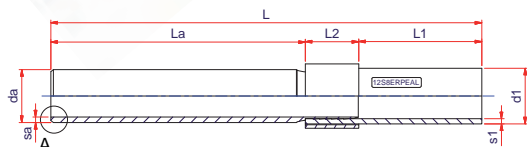
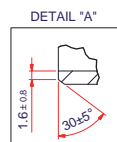

PE/STEEL PLAIN TRANSITION FITTING

Black inside
Black outside
Electrofusion straight end
Application: gas

RACCORDO DI TRANSIZIONE PE/ACCIAIO LISCIO

Interno nero
Esterno nero
Terminale diritto a saldare
Applicazione: gas

PE80 SDR17 MOP3

Code Codice	øPExDN	Pack. lmb.	Q.ty/Q.tà pallet	Weight Peso kg./p.	Volume m ³ /p.	d1	s1	L1	L2	da	sa	La	L
12S8ERPEAL090	90x80	2	96	4,150	0,0882	90	5,4	190	75	88,9	4	300	565
12S8ERPEAL110	110x100	1	54	7,800	0,0147	110	6,6	210	75	114,3	4,5	300	585
12S8ERPEAL125	125x100	1	54	9,200	0,0147	125	7,4	210	85	114,3	4,5	300	595
12S8ERPEAL140	140x125	1	-	10,700	-	140	8,3	250	90	139,7	5	300	640
12S8ERPEAL160	160x150	1	52	14,500	0,0166	160	9,5	250	90	168,3	5	300	640
12S8ERPEAL180	180x150	1	22	18,300	0,0196	180	10,7	270	100	168,3	5	300	670
12S8ERPEAL200	200x200	1	-	23,000	-	200	11,9	270	110	219,1	6,35	300	680
12S8ERPEAL225	225x200	1	-	30,500	-	225	13,4	310	120	219,1	6,35	300	730
12S8ERPEAL250	250x250	1	-	45,000	-	250	14,8	310	140	273	6,35	300	750
12S8ERPEAL280	280x250	1	-	54,600	-	280	16,6	310	140	273	6,35	300	750
12S8ERPEAL315	315x300	1	6	73,400	0,1504	315	18,7	310	150	273	7,14	300	760

TRANSITION FITTINGS

RACCORDI DI TRANSIZIONE

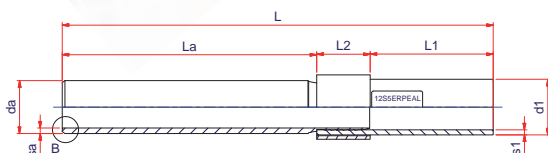
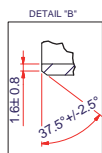

PE/STEEL PLAIN TRANSITION FITTING

Black inside
Black outside
Electrofusion straight end
Application: gas

RACCORDO DI TRANSIZIONE PE/ACCIAIO

LISCIO

Interno nero
Esterno nero
Terminale diritto a saldare
Applicazione: gas

PE80 SDR11 MOP5

Code Codice	øPExDN	Pack. lmb.	Q.ty/Q.tà pallet	Weight Peso kg./p.	Volume m ³ /p.	d1	s1	L1	L2	da	sa	La	L
12S5ERPEAL020	20x18	36	-	0,389	0,0004	20	3,0	130	25	21,3	2,3	300	455
12S5ERPEAL025	25x20	30	1440	0,723	0,0007	25	3,0	130	25	26,9	2,6	300	455
12S5ERPEAL032	32x25	15	810	0,747	0,0009	32	3,0	130	25	33,7	3,2	300	455
12S5ERPEAL040	40x32	11	528	1,382	0,0019	40	3,7	150	55	42,4	3,2	300	505
12S5ERPEAL050	50x40	8	384	1,600	0,0026	50	4,6	150	55	48,3	3,2	300	505
12S5ERPEAL063	63x50	5	240	2,440	0,0033	63	5,8	145	60	60,3	3,6	300	505
12S5ERPEAL075	75x65	3	48	3,633	0,0069	75	6,8	145	60	76,1	3,6	300	505
12S5ERPEAL090	90x80	2	96	4,500	0,0882	90	8,2	190	75	88,9	4	300	565
12S5ERPEAL110	110x100	1	54	7,500	0,0147	110	10,0	210	75	114,3	4,5	300	585
12S5ERPEAL125	125x100	1	54	7,300	0,0147	125	11,4	210	85	114,3	4,5	300	595
12S5ERPEAL140	140x125	1	-	11,500	-	140	12,7	250	90	139,7	5	300	640
12S5ERPEAL160	160x150	1	52	16,300	0,0166	160	14,6	250	90	168,3	5	300	640
12S5ERPEAL180	180x150	1	20	20,200	0,0418	180	16,4	270	100	168,3	5	300	670
12S5ERPEAL200	200x200	1	-	28,600	-	200	18,2	270	110	219,1	6,35	300	680
12S5ERPEAL225	225x200	1	-	30,400	-	225	20,5	310	120	219,1	6,35	300	730
12S5ERPEAL250	250x250	1	-	41,500	-	250	22,7	310	140	273	6,35	300	750
12S5ERPEAL280	280x250	1	-	55,200	-	280	25,4	310	140	273	6,35	300	750
12S5ERPEAL315	315x300	1	-	71,000	0,1504	315	28,6	310	150	273	7,14	300	760

TRANSITION FITTINGS

RACCORDI DI TRANSIZIONE

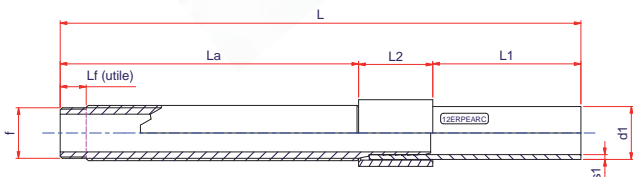

PE/STEEL COATED THREADED TRANSITION FITTING

Black inside
PE coated outside
Threaded straight end
Application: gas
* PEX seat ring

RACCORDO DI TRANSIZIONE PE/ACCIAIO FILETTATO RIVESTITO

Interno nero
Esterno rivestito in PE
Terminale diritto filettato
Applicazione: gas
* Anello di tenuta in PEX

PE80 SDR11 MOP5

Code Codice	øPEXThr øPEXFil	Pack. lmb.	Q.ty/Q.tà pallet	Weight Peso kg./p.	Volume m³/p.	d1	s1	L1	L2	f=thread f=filetto	Usable Lf Lf utile	La	L
12ERPEARC025*	25x3/4"	18	972	0,556	0,0009	25	3	165	60	R 3/4" UNI EN 10226	14,5	235	460
12ERPEARC032*	32x1"	15	720	0,747	0,0011	32	3	165	60	R 1" UNI EN 10226	16,8	235	460
12ERPEARC040*	40x1 1/4"	8	384	1,225	0,0020	40	3,7	165	65	R 1 1/4" UNI EN 10226	19,1	230	460
12ERPEARC050*	50x1 1/2"	8	384	1,900	0,0020	50	4,6	165	65	R 1 1/2" UNI EN 10226	19,1	230	460
12ERPEARC063	63x2"	5	240	2,580	0,0033	63	5,8	190	60	R 2" UNI EN 10226	23,4	220	470
12ERPEARC075	75 x 2 1/2"	3	144	3,500	0,0059	75	6,8	190	60	R 2 1/2" UNI EN 10226	26,7	235	485
12ERPEARC090	90 x 3"	2	96	5,500	0,0088	90	8,2	190	75	R 3" UNI EN 10226	29,8	225	490
12ERPEARC110	110 x 4"	1	54	6,500	0,0147	110	10	205	75	R 4" UNI EN 10226	35,8	210	490



TRANSITION FITTINGS

RACCORDI DI TRANSIZIONE

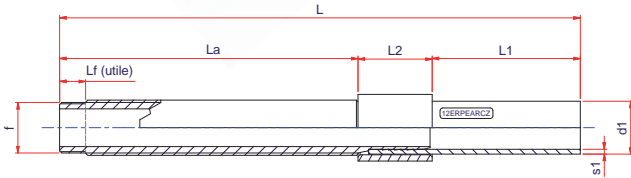

PE/STEEL COATED THREADED TRANSITION FITTING

Galvanized inside
PE coated outside
Threaded straight end
Applications: gas and water
* PEX seat ring

RACCORDO DI TRANSIZIONE PE/ACCIAIO FILETTATO RIVESTITO

Interno zincato
Esterno rivestito in PE
Terminale diritto filettato
Applicazione: acqua e gas
* Anello di tenuta in PEX

PE100 SDR11 PFA/PN16 MOP5

Code Codice	øPEXThr øPEXFil	Pack. lmb.	Q.ty/Q.tà pallet	Weight Peso kg./p.	Volume m ³ /p.	d1	s1	L1	L2	f=thread f=filetto	Usable Lf Lf utile	La	L
12ERPEARCZ025*	25x3/4"	18	864	0,508	0,0007	25	3	165	60	R 3/4" UNI EN 10226	14,5	235	460
12ERPEARCZ032*	32x1"	15	720	0,747	0,0011	32	3	165	60	R 1" UNI EN 10226	16,8	235	460
12ERPEARCZ040*	40x1 1/4"	12	576	1,000	0,0017	40	3,7	165	65	R 1 1/4" UNI EN 10226	19,1	230	460
12ERPEARCZ050*	50x1 1/2"	8	384	1,413	0,0020	50	4,6	165	65	R 1 1/2" UNI EN 10226	19,1	230	460
12ERPEARCZ063	63x2"	5	240	2,420	0,0033	63	5,8	190	60	R 2" UNI EN 10226	23,4	220	470
12ERPEARCZ075	75 x 2 1/2"	3	144	4,400	0,0059	75	6,8	190	60	R 2 1/2" UNI EN 10226	26,7	235	485
12ERPEARCZ090	90 x 3"	2	98	4,750	0,0115	90	8,2	190	75	R 3" UNI EN 10226	29,8	225	490
12ERPEARCZ110	110 x 4"	1	0	7,500	0,0178	110	10	205	75	R 4" UNI EN 10226	35,8	210	490

TRANSITION FITTINGS

RACCORDI DI TRANSIZIONE

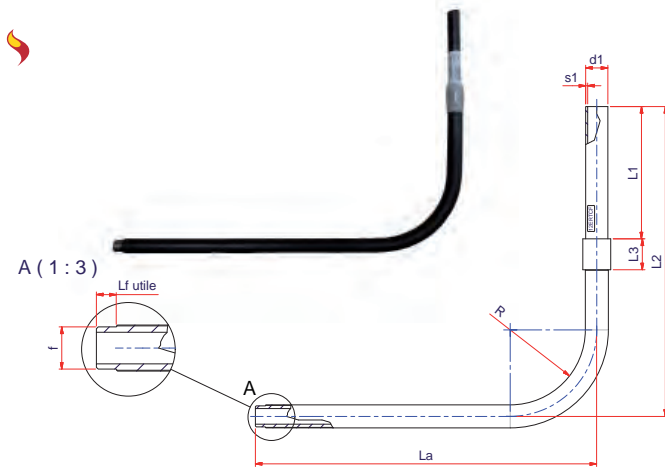

PE/STEEL THREADED CURVED TRANSITION FITTING

Black inside
PE coated outside
Threaded curved end
Application: gas

RACCORDO DI TRANSIZIONE PE/ACCIAIO CURVO FILETTATO

Interno nero
Esterno rivestito PE
Terminale curvo filettato
Applicazione: gas

PE80 SDR11 MOP5

Code Codice	øPEXThr øPEXFil	Pack. lmb.	Q.ty/Q.tà pallet	Weight Peso kg./p.	Volume m ³ /p.	d1	s1	L1	L2	L3	f=thread f=filetto	Usable Lf Lf utile	La	R
12ERTCF025	25x3/4"	36	140	1,800	0,0043	25	3	165	500	60	R 3/4" UNI EN 10226	14,5	740	150
12ERTCF032	32x1"	24	96	2,442	0,0090	32	3	165	500	60	R 1" UNI EN 10226	16,8	740	150
12ERTCF040	40x1 1/4"	16	64	3,600	0,0000	40	3,7	165	500	65	R 1 1/4" UNI EN 10226	19,1	740	150
12ERTCF050	50x1 1/2"	56	112	4,000	0,0091	50	4,6	165	500	65	R 1 1/2" UNI EN 10226	19,1	770	170
12ERTCF063	63x2"	28	56	6,700	0,0612	63	5,8	190	700	60	R 2" UNI EN 10226	23,4	770	260
12ERTCF075	75 x 2 1/2"	1	-	9,000	0,0848	75	6,8	190	700	60	R 2 1/2" UNI EN 10226	26,7	750	300
12ERTCF090	90 x 3"	1	-	11,200	0,0956	90	8,2	190	750	75	R 3" UNI EN 10226	29,8	700	300



TRANSITION FITTINGS

RACCORDI DI TRANSIZIONE

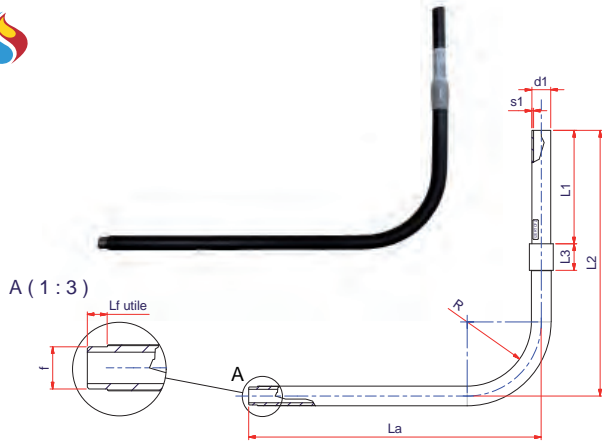

PE/STEEL THREADED CURVED TRANSITION FITTING

Galvanized inside
PE coated outside
Threaded curved end
Applications: water and gas

RACCORDO DI TRANSIZIONE PE/ACCIAIO CURVO FILETTATO

Interno zincato
Esterno rivestito PE
Terminale curvo filettato
Applicazione: acqua e gas

PE100 SDR11 PFA/PN16 MOP5

Code Codice	øPExThr øPExFil	Pack. lmb.	Q.ty/Q.tà pallet	Weight Peso kg./p.	Volume m ³ /p.	d1	s1	L1	L2	L3	f=thread f=filetto	Usable Lf Lf utile	La	R
12ERTCFZ025	25x3/4"	36	144	1,608	0,0060	25	3	165	500	60	R 3/4" UNI EN 10226	14,5	740	150
12ERTCFZ032	32x1"	24	80	2,600	0,0090	32	3	165	500	60	R 1" UNI EN 10226	16,8	740	150
12ERTCFZ040	40x1 1/4"	16	64	3,500	0,0135	40	3,7	165	500	65	R 1 1/4" UNI EN 10226	19,1	740	150
12ERTCFZ050	50x1 1/2"	56	112	4,018	0,0091	50	4,6	165	500	65	R 1 1/2" UNI EN 10226	19,1	770	170
12ERTCFZ063	63x2"	28	56	6,300	0,0180	63	5,8	190	700	60	R 2" UNI EN 10226	23,4	770	260
12ERTCFZ075	75 x 2 1/2"	1	-	8,500	-	75	6,8	190	700	60	R 2 1/2" UNI EN 10226	26,7	750	300
12ERTCFZ090	90 x 3"	1	-	11,500	-	90	8,2	190	750	75	R 3" UNI EN 10226	29,8	700	300

TRANSITION FITTINGS

RACCORDI DI TRANSIZIONE

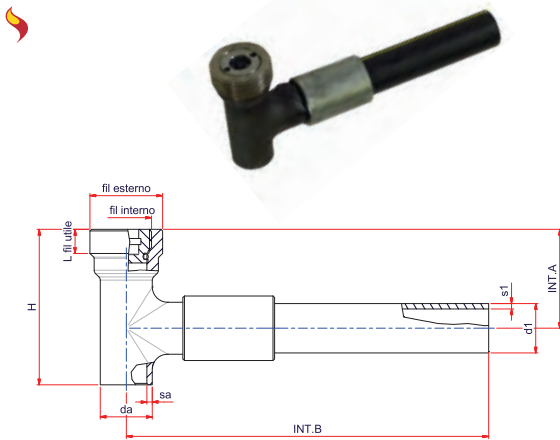

PE/STEEL TRANSITION FITTING TO TEE

Black inside
Black outside
Threaded end
Application: gas
Supplied with internal cap with o-ring . Optional external thread for cap (model 12ETF).

RACCORDO DI TRANSIZIONE A TEE PE/ACCIAIO

Interno nero
Esterno rivestito PE
Terminale filettato
Applicazione: gas
Completo di tappo interno con o-ring. Filettatura esterna per tappo (cod. 12ETF) opzionale.

PE100 SDR11 MOP5

Code Codice	øPExDN	Pack. lmb.	Q.ty/Q.tà pallet	Weight Peso kg./p.	Volume m³/p.	d1	s1	Lc	INT.A	INT.B	H	da	sa	outer thread fil esterno	usable L fil L fil utile	inner thread fil interno
12ERTT32	32x25	7	672	0,943	0,0013	32	3	110	64	203	102	33,7	2,6	GAS 1 1/2" ISO 228	16	GAS 1" ISO 228
12ERTT40	40x32	5	480	1,360	0,0018	40	3,7	110	74	223	122	42,4	2,6	GAS 2" ISO 228	16	GAS 1 1/4" ISO 228
12ERTT50	50x40	4	384	1,850	0,0022	50	4,6	110	83	232	140	48,3	2,6	GAS 2" ISO 228	16	GAS 1 1/2" ISO 228
12ERTT63	63x50	4	112	2,650	0,0040	63	5,8	138	90	263	154	60,3	2,9	GAS 2 1/2" ISO 228	16	GAS 2" ISO 228
12ERTT90	90x80	1	28	6,200	0,0159	90	8,2	185	118	366	204	88,9	3,2	GAS 4" ISO 228	22	GAS 3" ISO 228

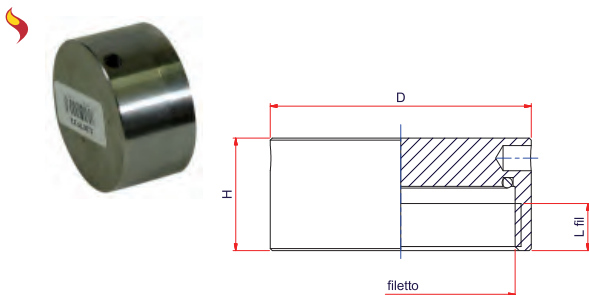

THREADED STEEL END CAP WITH O-RING

Application: gas
N.B.: optional cap for transition fitting model 12ERTT

TAPPO ESTERNO IN ACCIAIO FILETTATO CON O-RING

Applicazione: gas
N.B.: tappo opzionale per raccordo 12ERTT

Code Codice	R	Pack. lmb.	Q.ty/Q.tà pallet	Weight Peso kg./p.	Volume m³/p.	Dn	thread filetto	usable L fil L fil utile	D	H
12ETF32	1"	24	6048	0,292	0,0001	25	GAS 1 1/2" ISO 228	16	55	28
12ETF40	1 1/4"	18	-	0,356	0,0002	32	GAS 2" ISO 228	16	65	28
12ETF50	1 1/2"	18	4536	0,356	0,0001	40	GAS 2" ISO 228	16	65	28
12ETF63	2"	10	2520	0,520	0,0004	50	GAS 2 1/2" ISO 228	16	80	28
12ETF90	3"	5	-	1,200	0,0007	80	GAS 4" ISO 228	16	120	31



TRANSITION FITTINGS

RACCORDI DI TRANSIZIONE

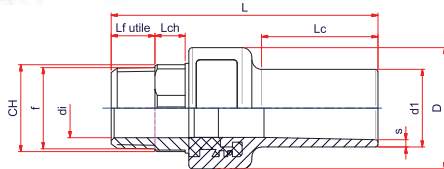

PE/GALVANIZED STEEL MALE THREADED TRANSITION FITTING

Male threaded straight end
Applications: water and gas

CODOLO DI TRANSIZIONE PE/ACCIAIO ZINCATO FILETTATO MASCHIO

Terminale diritto filettato maschio
Applicazione: acqua e gas

PE100 SDR11 PFA/PN16 MOP5

Code Codice	øPExThr øPExFil	Pack. lmb.	Q.ty/Q.tà pallet	Weight Peso kg./p.	Volume m ³ /p.	d1	s	Lc	di	D	f=thread f=filetto	Lf	CH	Lch	L
12ERMA2012	20x1/2"	40	3840	0,235	0,0002	20	3	44	13	37	GAS 1/2" UNI EN 10226	13,2	22	11	100
12ERMA2534	25x3/4"	25	2400	0,164	0,0003	25	3	44	18	42	GAS 3/4" UNI EN 10226	14,5	27	12	103
12ERMA321	32x1"	25	2400	0,248	0,0004	32	3	47	24	50	GAS 1" UNI EN 10226	16,8	34	13	109
12ERMA401	40x1"	25	2400	0,256	0,0004	40	3,7	54	24	50	GAS 1" UNI EN 10226	16,8	34	13	113
12ERMA40114	40x1 1/4"	12	1152	0,767	0,0004	40	3,7	53	31	64	GAS 1 1/4" UNI EN 10226	19,1	42	15	123
12ERMA50112	50x1 1/2"	10	960	0,460	0,0009	50	4,6	61	38	70	GAS 1 1/2" UNI EN 10226	19,1	50	15	131
12ERMA632	63x2"	6	576	0,700	0,0015	63	5,8	69	49	84	GAS 2" UNI EN 10226	23,4	60	18	147
12ERMA75212	75x2 1/2"	9	432	1,200	0,0019	75	6,8	76	60	107	GAS 2 1/2" UNI EN 10226	26,7	80	20	158
12ERMA903	90x3"	2	192	1,750	0,0045	90	8,2	87	71	119	GAS 3" UNI EN 10226	29,8	90	23	181
12ERMA1104	110x4"	2	96	2,800	0,0084	110	10	85	90	152	GAS 4" UNI EN 10226	35,8	115	30	202
12ERMA1254	125x4"	2	96	3,000	0,0084	125	11,4	95	99	152	GAS 4" UNI EN 10226	35,8	115	30	212

RACCORDI DI TRANSIZIONE

TRANSITION FITTINGS

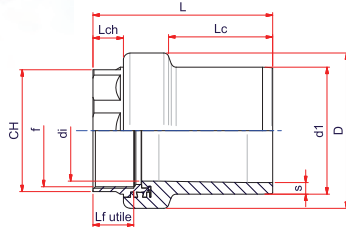

PE/GALVANIZED STEEL FEMALE THREADED TRANSITION FITTING

Female threaded straight end
Applications: water and gas

CODOLO DI TRANSIZIONE PE/ACCIAIO ZINCATO FILETTATO FEMMINA

Terminale diritto filettato femmina
Applicazione: acqua e gas

PE100 SDR11 PFA/PN16 MOP5

Code Codice	øPExThr øPExFil	Pack. lmb.	Q.ty/Q.tà pallet	Weight Peso kg./p.	Volume m ³ /p.	d1	s	Lc	di	D	f=thread f=filetto	Lf	CH	Lch	L
12ERFA2012	20x1/2"	40	3840	-	0,0002	20	3	44	13	37	GAS 1/2" ISO 228	15	25	11	84
12ERFA2534	25x3/4"	32	3072	0,119	0,0003	25	3	44	18	42	GAS 3/4" ISO 228	16,3	30	12	85
12ERFA321	32x1"	30	2880	0,190	0,0003	32	3	47	24	50	GAS 1" ISO 228	19,1	38	13	90
12ERFA40114	40x1 1/4"	15	1440	0,280	0,0006	40	3,7	53	31	64	GAS 1 1/4" ISO 228	21,4	46	15	100
12ERFA50112	50x1 1/2"	6	576	0,400	0,0015	50	4,6	61	38	70	GAS 1 1/2" ISO 228	21,4	55	15	108
12ERFA632	63x2"	6	576	0,700	0,0015	63	5,8	69	49	84	GAS 2" ISO 228	25,7	65	20	122
12ERFA75212	75x2 1/2"	9	432	0,830	0,0019	75	6,8	76	60	107	GAS 2 1/2" ISO 228	30,2	80	25	138
12ERFA903	90x3"	2	192	1,300	0,0045	90	8,2	87	71	119	GAS 3" ISO 228	33,3	95	24	153
12ERFA1104	110x4"	2	192	2,050	0,0045	110	10	85	90	152	GAS 4" ISO 228	39,3	120	30	165
12ERFA1254	125x4"	2	192	2,100	0,0045	125	11,4	95	99	152	GAS 4" ISO 228	39,3	120	30	176

RACCORDI DI TRANSIZIONE

TRANSITION FITTINGS

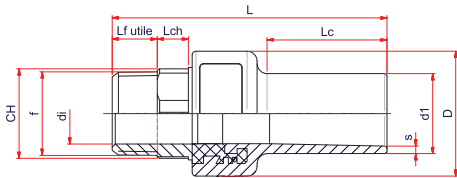

PE/STAINLESS STEEL MALE THREADED TRANSITION FITTING

Male threaded straight end
Applications: water and gas

CODOLO DI TRANSIZIONE PE/ACCIAIO INOX FILETTATO MASCHIO

Terminale dritto filettato maschio
Applicazione: acqua e gas

PE100 SDR11 PFA/PN16 MOP5

Code Codice	øPExThr øPExFil	Pack. lmb.	Q.ty/Q.tà pallet	Weight Peso kg./p.	Volume m³/p.	d1	s	Lc	di	D	f=thread f=filetto	Lf	CH	Lch	L
12ERFMSS50112	50x1 1/2"	10	960	0,460	0,0015	50	4,6	61	38	70	GAS 1 1/2" UNI EN 10226	19,1	50	15	131
12ERFMSS632	63x2"	6	576	0,700	0,0019	63	5,8	69	49	84	GAS 2" UNI EN 10226	23,4	60	18	147
12ERFMSS903	90x3"	2	192	1,750	0,0084	90	8,2	87	71	119	GAS 3" UNI EN 10226	29,8	90	23	181
12ERFMSS1104	110x4"	2	96	2,800	0,0084	110	10	85	90	152	GAS 4" UNI EN 10226	35,8	115	30	202

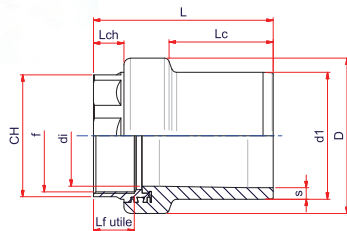

PE/STAINLESS STEEL FEMALE THREADED TRANSITION FITTING

Female threaded straight end
Applications: water and gas

CODOLO DI TRANSIZIONE PE/ACCIAIO INOX FILETTATO FEMMINA

Terminale dritto filettato femmina
Applicazione: gas e acqua

PE100 SDR11 PFA/PN16 MOP5

Code Codice	øPExThr øPExFil	Pack. lmb.	Q.ty/Q.tà pallet	Weight Peso kg./p.	Volume m³/p.	d1	s	Lc	di	D	f=thread f=filetto	Lf	CH	Lch	L
12ERFFSS50112	50x1 1/2"	6	576	0,400	0,0015	50	4,6	61	38	70	GAS 1 1/2" ISO 228	21,4	55	15	108
12ERFFSS632	63x2"	6	576	0,700	0,0015	63	5,8	69	49	84	GAS 2" ISO 228	25,7	65	20	122
12ERFFSS903	90x3"	2	192	1,300	0,0045	90	8,2	87	71	119	GAS 3" ISO 228	33,3	95	24	153
12ERFFSS1104	110x4"	2	192	2,050	0,0045	110	10	85	90	152	GAS 4" ISO 228	39,3	120	30	165

TRANSITION FITTINGS

RACCORDI DI TRANSIZIONE

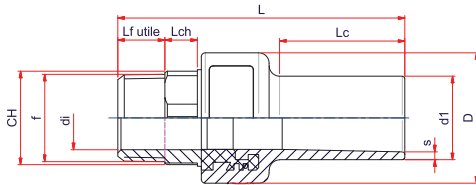

PE/BRASS MALE THREADED TRANSITION FITTING

Male threaded straight end
Applications: water and gas

CODOLO DI TRANSIZIONE PE/OTTONE FILETTATO MASCHIO

Terminale diritto filettato maschio
Applicazione: acqua e gas

PE100 SDR11 PFA/PN16 MOP5

Code Codice	øPEXThr øPEXFil	Pack. lmb.	Q.ty/Q.tà pallet	Weight Peso kg./p.	Volume m ³ /p.	d1	s	Lc	di	D	f=thread f=filetto	Lf	CH	Lch	L
12ERFM2012	20x1/2"	40	3840	0,120	0,0002	20	3	44	13	37	GAS 1/2" UNI EN 10226	13,2	22	11	100
12ERFM2534	25x3/4"	30	2880	0,173	0,0003	25	3	44	18	42	GAS 3/4" UNI EN 10226	14,5	27	12	103
12ERFM3234	32x3/4"	25	2400	0,176	0,0004	32	3	47	18	42	GAS 3/4" UNI EN 10226	14,5	27	12	103
12ERFM321	32x1"	25	2400	0,256	0,0004	32	3	47	24	50	GAS 1" UNI EN 10226	16,8	34	13	109
12ERFM401	40x1"	25	2400	0,260	0,0004	40	3,7	54	24	50	GAS 1" UNI EN 10226	16,8	34	13	113
12ERFM40114	40x1 1/4"	12	1152	0,383	0,0007	40	3,7	53	31	64	GAS 1 1/4" UNI EN 10226	19,1	42	15	123
12ERFM50112	50x1 1/2"	10	960	0,500	0,0009	50	4,6	61	38	70	GAS 1 1/2" UNI EN 10226	19,1	50	15	131
12ERFM502	50x 2"	6	576	0,733	0,0015	50	4,6	61	38	84	GAS 2" UNI EN 10226	23,4	60	18	138
12ERFM632	63x2"	6	576	0,750	0,0015	63	5,8	69	49	84	GAS 2" UNI EN 10226	23,4	60	18	147
12ERFM75212	75x2 1/2"	9	432	1,278	0,0019	75	6,8	76	60	107	GAS 2 1/2" UNI EN 10226	26,7	80	20	158
12ERFM903	90x3"	2	192	1,800	0,0045	90	8,2	87	71	119	GAS 3" UNI EN 10226	29,8	90	23	181
12ERFM1104	110x4"	2	96	3,000	0,0084	110	10	85	90	152	GAS 4" UNI EN 10226	35,8	115	30	202
12ERFM1254	125x4"	2	96	3,000	0,0084	125	11,4	95	99	152	GAS 4" UNI EN 10226	35,8	115	30	212



TRANSITION FITTINGS

RACCORDI DI TRANSIZIONE

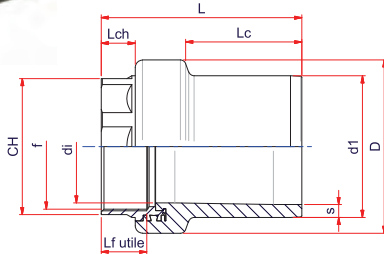

PE/BRASS FEMALE THREADED TRANSITION FITTING

Female threaded straight end
Applications: water and gas

CODOLO DI TRANSIZIONE PE/OTTONE FILETTATO FEMMINA

Terminale diritto filettato femmina
Applicazione: acqua e gas

PE100 SDR11 PFA/PN16 MOP5

Code Codice	øPExThr øPExFil	Pack. Imb.	Q.ty/Q.tà pallet	Weight Peso kg./p.	Volume m ³ /p.	d1	s	Lc	di	D	f=thread f=filetto	Lf	CH	Lch	L
12ERFF2012	20x1/2"	50	4800	0,100	0,0002	20	3	44	13	37	GAS 1/2" ISO 228	15	25	11	84
12ERFF2534	25x3/4"	32	3072	0,122	0,0003	25	3	44	18	42	GAS 3/4" ISO 228	16,3	30	12	85
12ERFF321	32x1"	30	2880	0,187	0,0003	32	3	47	24	50	GAS 1" ISO 228	19,1	38	13	90
12ERFF401	40x1"	25	2400	0,206	0,0004	40	3,7	54	24	50	GAS 1" ISO 228	19,1	38	13	95
12ERFF40114	40x1 1/4"	15	1440	0,293	0,0006	40	3,7	53	31	64	GAS 1 1/4" ISO 228	21,4	46	15	100
12ERFF50112	50x1 1/2"	10	960	0,410	0,0009	50	4,6	61	38	70	GAS 1 1/2" ISO 228	21,4	55	15	108
12ERFF632	63x2"	6	576	0,550	0,0015	63	5,8	69	49	84	GAS 2" ISO 228	25,7	65	20	122
12ERFF75212	75x2 1/2"	9	432	0,830	0,0019	75	6,8	76	60	107	GAS 2 1/2" ISO 228	30,2	80	25	138
12ERFF903	90x3"	2	192	1,350	0,0045	90	8,2	87	71	119	GAS 3" ISO 228	33,3	95	24	153
12ERFF1104	110x4"	2	192	2,050	0,0045	110	10	85	90	152	GAS 4" ISO 228	39,3	120	30	165
12ERFF1254	125x4"	2	192	2,100	0,0045	125	11,4	95	99	152	GAS 4" ISO 228	39,3	120	30	176

TRANSITION FITTINGS

RACCORDI DI TRANSIZIONE

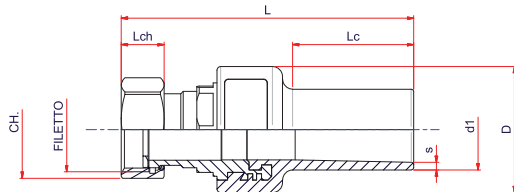

PE/BRASS TRANSITION FITTING WITH SWIVEL ADAPTER

Female threaded straight end
Applications: water and gas
N.B.: the gasket supplied is only for water

CODOLO DI TRANSIZIONE PE/OTTONE CON GHIERA LIBERA

Terminale diritto filettato femmina
Applicazione: acqua e gas
N.B.: la guarnizione in dotazione è solo per acqua

PE100 SDR11 PFA/PN16 MOP5

Code Codice	øPExThr øPExFil	Pack. Imb.	Q.ty/Q.tà pallet	Weight Peso kg./p.	Volume m ³ /p.	d1	s	Lc	D	filetto thread	CH	Lch	L
12EBD2012	20x1/2"	50	4800	0,136	0,0002	20	3	44	37	GAS 1/2" ISO 228	26	16	109
12EBD2512	25x1/2"	40	3840	0,135	0,0002	25	3	44	37	GAS 1/2" ISO 228	26	16	109
12EBD2534	25x3/4"	40	3840	0,190	0,0002	25	3	44	42	GAS 3/4" ISO 228	30	16	112
12EBD3234	32x3/4"	25	2400	0,200	0,0004	32	3	51	42	GAS 3/4" ISO 228	30	16	116
12EBD321	32x1"	20	1920	0,270	0,0005	32	3	47	50	GAS 1" ISO 228	37	17	118
12EBD401	40x1"	15	1440	0,307	0,0006	40	3,7	54	50	GAS 1" ISO 228	37	17	123
12EBD40114	40x1" 1/4	12	1152	0,433	0,0007	40	3,7	53	64	GAS 1 1/4" ISO 228	48	21	135
12EBD50112	50x1" 1/2	10	960	0,520	0,0009	50	4,6	61	70	GAS 1 1/2" ISO 228	54	22	145
12EBD631	63x1"	12	1152	0,367	0,0007	63	5,8	77	63	GAS 1" ISO 228	37	17	143
12EBD632	63x2"	6	576	0,933	0,0015	63	5,8	69	84	GAS 2" ISO 228	66	25	162



TRANSITION FITTINGS RACCORDI DI TRANSIZIONE

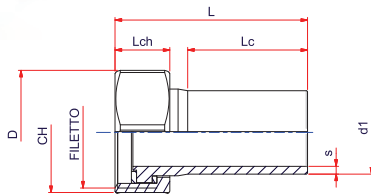

PE/BRASS TRANSITION FITTING WITH SWIVEL ADAPTER

Female threaded straight end

Applications: water and gas

N.B.: the gasket supplied is only for water

CODOLO DI TRANSIZIONE PE/OTTONE CON GHIERA LIBERA

Terminale diritto filettato femmina

Applicazione: acqua e gas

N.B.: la guarnizione in dotazione è solo per acqua

PE100 SDR11 PFA/PN16 MOP5

Code Codice	øPExThr øPExFil	Pack. lmb.	Q.ty/Q.tà pallet	Weight Peso kg./p.l	Volume m ³ /p.	d1	s	Lc	thread filetto	CH	Lch	D	L
12EBD251	25x1"	60	5760	0,083	0,0002	25	3	42	GAS 1" ISO 228	37	18	42	69
12EBD32114	32x1 1/4"	40	3840	0,138	0,0002	32	3	46	GAS 1 1/4" ISO 228	46	21	52,5	75
12EBD40112	40x1 1/2"	20	1920	0,165	0,0005	40	3,7	51	GAS 1 1/2" ISO 228	52	22	56,5	84
12EBD502	50x2"	15	1440	0,310	0,0006	50	4,6	57	GAS 2" ISO 228	66	25	71,5	93
12EBD63212	63x2 1/2"	10	960	0,450	0,0009	63	5,8	65	GAS 2 1/2" ISO 228	80	30	86	105

TRANSITION FITTINGS

RACCORDI DI TRANSIZIONE

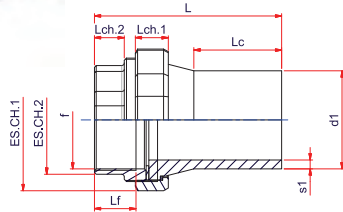

PE/CAST IRON THREE-PIECE TRANSITION FITTING

Female threaded end
Applications: water and gas

CODOLO DI TRANSIZIONE PE/GHISA TRE PEZZI

Terminale filettato femmina
Applicazione: acqua e gas

PE100 SDR11 PFA/PN16 MOP5

Code Codice	øPExThr øPExFil	Pack. Imb.	Q.ty/Q.tà pallet	Weight Peso kg./p.	Volume m ³ /p.	d1	s1	Lc	f=thread f=filetto	Lf	ES. CH.2	Lch.2	ES. CH.1	Lch.1	L
12ERPAG025	25x3/4"	30	2880	0,240	0,0003	25	3	42	GAS 3/4" ISO 228	18	30	14	50	20	107
12ERPAG032	32x1"	20	1920	0,310	0,0005	32	3	45	GAS 1" ISO 228	18	38	16	55	22	107
12ERPAG040	40x1 1/4"	10	960	0,540	0,0009	40	3,7	65	GAS 1 1/4" ISO 228	21	47	19	70	24	129
12ERPAG050	50x1 1/2"	8	768	0,638	0,0011	50	4,6	66,5	GAS 1 1/2" ISO 228	22	53	21	75	26	132
12ERPAG063	63x2"	6	576	0,950	0,0015	63	5,8	75	GAS 2" ISO 228	26	66	24	90	26,5	153
12ERPAG075	75x2 1/2"	6	288	1,650	0,0028	75	6,8	86	GAS 2 1/2" ISO 228	24	82	25	110	30	168
12ERPAG090	90x3"	2	96	2,100	0,0084	90	8,2	100	GAS 3" ISO 228	27	95	29	125	31	203
12ERPAG110	110x4"	2	96	4,100	0,0084	110	10	98,5	GAS 3" ISO 228	28	122	34	164	36,5	206
12ERPAG125	125x4"	1	48	4,200	0,0178	125	11,4	117	GAS 4" ISO 228	28	122	34	164	36,5	230

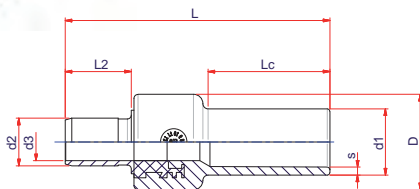

PE/COPPER-STEEL TRANSITION FITTING

PE100 and plain brass body
PE100 end for joining with electrofusion coupler
Brass end for radial compression joining with brass or stainless steel parts
Applications: water and gas

CODOLO DI TRANSIZIONE PE/RAME-ACCIAIO

Corpo PE100 e ottone liscio
Terminale PE100 per saldatura manicotto elettrosaldabile
Terminale ottone per unione a compressione radiale con rame o acciaio inox
Applicazione: acqua e gas

PE100 SDR11 PFA/PN16 MOP5

Code Codice	ø PE/Rame ø PE/Brass	Pack. Imb.	Q.ty/Q.tà pallet	Weight Peso kg./p.l	Volume m ³ /p.	d1	s	Lc	d2	L2	d3	D	L
12EA2518	25x18	40	3.840	0,108	0,0002	25	3	46	18	25	14,10	36	100
12EA2522	25x22	40	3.840	0,130	0,0002	25	3	44,5	22	28	18,55	41	103
12EA3222	32x22	30	2.880	0,133	0,0003	32	3	51	22	28	18,55	41	107
12EA3228	32x28	30	2.880	0,193	0,0003	32	3	48	28	30,5	24,05	50	110



TRANSITION FITTINGS

RACCORDI DI TRANSIZIONE

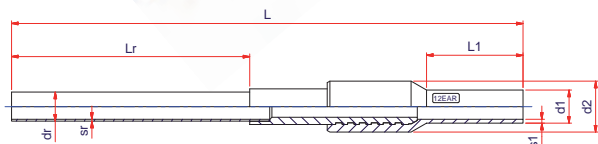

PE/COPPER-STEEL TRANSITION FITTING

PE100 body and uncoated brass/copper support
 PE100 end for joining with electrofusion coupler
 Copper end for radial compression joining with brass or stainless steel parts
 Applications: water and gas

RACCORDO DI TRANSIZIONE

PE/RAME-ACCIAIO

Corpo PE100 e supporto ottone/rame a vista
 Terminale PE100 per saldatura manicotto elettrosaldabile
 Terminale rame per unione a compressione radiale con rame o acciaio inox
 Applicazione: acqua e gas

PE100 SDR11 PFA/PN16 MOP5

Code Codice	ø PE/Brass ø PE/Rame	Pack. lmb.	Q.ty/Q.tà pallet	Weight Peso kg./p.l	Volume m³/p.	d1	s1	L1	dr	sr	Lr	d2	L
12EAR2518	25x18	25	700	-	-	25	3	72	18	1	180	39	390
12EAR2522	25x22	25	700	0,580	0,0006	25	3	72	22	1,5	180	45	390
12EAR3222	32x22	20	560	0,825	0,0008	32	3	72	22	1,5	180	54	390
12EAR3228	32x28	20	560	0,700	0,0008	32	3	72	28	1,5	180	63	390
12EAR4028	40x28	15	420	1,200	0,0011	40	3,7	72	28	1,5	180	77	390

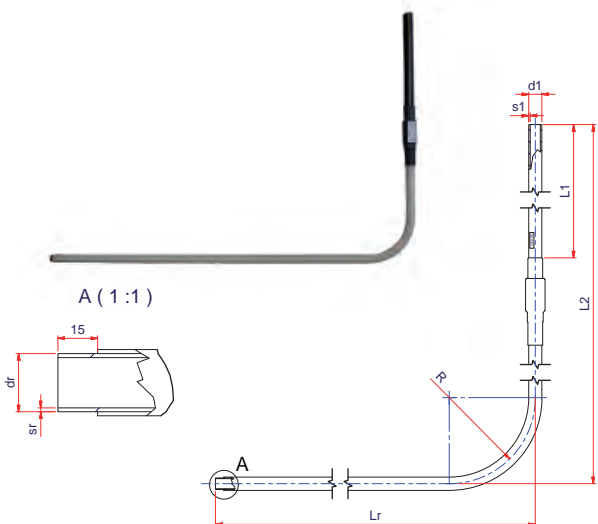

PE/COPPER-STEEL CURVED TRANSITION FITTING

PE80 and coated brass/copper body
 PE80 end for joining with electrofusion coupler
 Copper curved end for radial compression joining with brass or stainless steel parts
 Application: gas

RACCORDO DI TRANSIZIONE CURVO

PE/RAME-ACCIAIO

Corpo PE80 e ottone/rame rivestito
 Terminale PE80 per saldatura manicotto elettrosaldabile
 Terminale rame curvo per unione a compressione radiale con rame o acciaio inox
 Applicazione: gas

PE80 SDR11 MOP5

Code Codice	ø PE/Brass ø PE/Rame	Pack. lmb.	Q.ty/Q.tà pallet	Weight Peso kg./p.	Volume m³/p.	d1	s1	L1	dr	sr	R	Lr	L2
12EARC2018	20x18	1	1	1,000	-	20	3	300	18	1	90	840	790
12EARC2518	25x18	1	1	1,100	-	25	3	240	18	1	90	930	660
12EARC2522	25x22	1	1	1,600	-	25	3	260	22	1,5	140	840	770
12EARC3222	32x22	1	1	1,800	-	32	3	260	22	1,5	185	840	780
12EARC3228	32x28	1	1	2,100	-	32	3	260	28	1,5	185	840	780

POLYETHYLENE LAWS, REGULATIONS, RECOMMENDATIONS



POLYETHYLENE for GAS combustible in a gaseous state at a temperature of 15° C

LAW December 6, 1971, No.1083 Standards for Safety of combustible gas. Materials produced according to the rules of good practice UNI-CIG.

Ministerial Decree 24 November 1984 Fire Safety Standards for the transportation, distribution, storage and use of natural gas with a density greater than 0.8.

Further amendments:

Ministerial Decree February 12, 1989, introducing ISO 4437;

Ministerial Decree May 22, 1989, repealing the third subparagraph of par. 3.1.6;

Ministerial Decree November 11, 1989, about pipes extruded with properly stabilized polyethylene - not just black;

Ministerial Decree December 21, 1991, about tanker trucks, loading and unloading; MM.II. June 3, 1995, about riser above ground pre adequately protected;

Ministerial Decree November 16, 1999 operating pressure at 5 bars, no limits to diameters, no hydraulic tests, minimum MRS8 MPA, EN 1555 as standard reference.

DPR Changes to Decree of the President of the Italian Republic August 26, 1993 No. 412 - completed by DPR 551/99 Regulations providing rules for the design, installation, operation and maintenance of heating installations in buildings for the purpose of energy consumption control, in implementation of article 4 subparagraph 4 of Law January 9, 1991, No. 10.

Presidential Decree No. 392 April 18, 1994 Regulations on the procedure for recognition of companies regarding installation, expansion and transformation of plants to meet safety standards.

Ministerial Decree April 12, 1996 Approval of the technical rule of fire prevention for the design, construction and operation of thermal plants fueled with gaseous fuels.

Presidential Decree No. 218 13 May, 1998 Regulations providing the rules for the safety of plants fueled with combustible gas for domestic use.

IIP RECOMMENDATION No. 7 Installation of polyethylene pipelines.

UNI 7129 Installations fueled with gas for domestic use powered by distribution network. Design, installation and maintenance.

UNI 9034 Gas distribution pipelines with maximum operating pressures \leq 5 bars. Materials and jointing systems.

UNI 9165 + further additions #2 Gas distribution networks with maximum operating pressures \leq 5 bars. Design, construction and testing.

UNI 9736 Jointing of polyethylene pipes and fittings in combination with each other and mixed metal and polyethylene joints for gas pipelines underground. Types, requirements and testing.

UNI 9860 + further additions #2 Plants for gas outlets to users. Design, construction and testing.

UNI EN 1775 Transport and distribution of gas. Gas pipelines in buildings. Maximum operating pressure \leq 5 bar. Functional recommendations.

UNI EN 10208 Part 1 Steel pipes for pipelines for combustible fluids. Technical conditions of supply. Pipes of requirement class A.

UNI 10738 Plants fueled with combustible gas for domestic use existing prior to March 13, 1990.

UNI EN 1555 Parts 1,2,3,4,5, TS 7 Plastic piping system for the distribution of combustible gas - Polyethylene Part 1 General Introduction, Part 2 Pipes, Part 3 Fittings, Part 4 Valves, Part 5 System eligibility for use, Part 7 - Technical Specifications - Guidelines for conformity assessment.



POLYETHYLENE for WATER for human and industrial consumption

Ministerial Decree December 12, 1985 Technical standards for the design, construction and testing of piping (Law No. 64 dated February 2, 1974).

RECOMMENDATION Installing PE aqueducts

UNI EN 10224 Pipes and fittings of non-alloy steel for the transport of aqueous liquids including water for human consumption - Technical conditions of supply.

UNI 10779 Fire extinguishing systems. Water networks, design, installation and operation.

UNI EN 12201 - national introduction - Plastic piping systems for water supply. Polyethylene: Part 1 General Introduction - Part 2 Pipes - Part 3 Pipes - Part 4 Valves - Part 5 System eligibility for use - Part 7 - Technical Specifications - Guidelines for conformity assessment.

UNI EN 13244 Parts 1,2,3,5 Plastic piping systems under pressure underground and above ground for water conveyance for general purposes and for sewage systems. Polyethylene Part 1 General Introduction, Part 2 Pipes, Part 3 Fittings, Part 5 System eligibility for use.

Ministerial Decree No. 174 September 24, 2008. Regulations concerning materials and objects that can be used in static systems for collection, treatment, supply and distribution of water intended for civilian consumption.



UNI RULES AND APPLICABLE LAWS FOR THE CONSTRUCTION OF WATER AND GAS PIPELINES

UNI EN 1057 Copper and copper alloys - Seamless round copper pipes for water and gas in sanitary and heating systems.

UNI EN 1254 - 1 Copper and copper alloys - Plumbing fittings - Fittings for copper pipes with ends for welding or capillary brazing.

UNI 9737 - 2nd edition Classification and qualification of welders for plastics. Welders with heating elements for contact with mechanical and electro fusion equipment for polyethylene pipes and fittings for the conveyance of combustible gases, water and other fluids under pressure.

UNI 10520 + further additions #1 Welding through contact with heating elements. Butt welding of pipes and/or polyethylene fittings for the carriage of flammable gases, water and other fluids.

UNI 10521 Electro fusion welding. Welding of polyethylene pipes and/or fittings for the transport of combustible gases, water and other fluids under pressure.

UNI 10565 Welding units for construction sites with heating elements for contact used to carry out butt welding jointing of polyethylene (PE) pipes and/or fittings for the transport of combustible gases, water and other fluids under pressure. Characteristics and requirements, testing, maintenance and literature.

UNI 10566 Electro fusion welding units and auxiliary equipment to carry out jointing of polyethylene (PE) pipes and/or fittings by electro fusion fittings for the transport of combustible gases, water and other fluids under pressure. Characteristics and requirements, testing, maintenance and literature.

UNI 10761 Coordination of welding, laying and testing operations of polyethylene networks for the conveyance of combustible gases, water and other fluids under pressure. Duties and responsibilities, requirements for training, qualification and certification of personnel.

Law No. 46 March 5, 1990 Standards for the safety of installations.

Legislative Decree No. 494 August 14, 1996 Implementation of Directive 92/57/EEC concerning the minimum safety and health requirements at temporary and mobile construction sites - art.8 **COMPULSORY BIENNIAL REVIEW FOR CONSTRUCTION SITE EQUIPMENT ACCORDING TO DL 626-494 AND UNI 10565 AND 10566.**



POLIETILENE

LE LEGGI, LE NORME, LE RACCOMANDAZIONI



PE per GAS

combustibili allo stato gassoso alla temperatura di 15°C

LEGGE 6 dicembre 1971, n°1083 Norme per la sicurezza dell'impiego del gas combustibile. Materiali realizzati secondo le regole della buona tecnica UNI-CIG.

Decreto Ministeriale 24 novembre 1984 Norme di sicurezza antincendio per il trasporto, la distribuzione, l'accumulo e l'utilizzazione del gas naturale con densità superiore a 0,8.

Successive modificazioni:

D.M. 12/02/1989 introduce UNI ISO 4437;

D.M. 22/05/1989 abrogazione terzo comma par. 3.1.6;

D.M. 27/11/1989 tubi estrusi con polietilene opportunamente stabilizzato - non solo nero;

D.M. 21/12/1991 veicoli cisterna, carico e scarico;

MM.II. 03/06/1995 uscita fuori terra per colonna montante adeguatamente protetta;

D.M. 16/11/1999 Pe a 5bar no limiti ai diametri, no collaudi idraulici, MRS8 MPA minimi, EN 1555 come riferimento normativo.

DPR Modifiche al Decreto del Presidente della Repubblica 26 agosto 1993 n°412 - integrato con DPR 551/99 Regolamento recante norme per la progettazione, l'installazione, l'esercizio e la manutenzione degli impianti termici degli edifici ai fini del contenimento dei consumi di energia, in attuazione dell'art.4 comma 4 della legge 9 gennaio 1991n°10.

DPR 18 Aprile 1994 n°392 Regolamento recante disciplina del procedimento di riconoscimento delle imprese ai fini dell'installazione, ampliamento e trasformazione degli impianti nel rispetto delle norme di sicurezza.

Decreto Ministeriale 12 aprile 1996 Approvazione della regola tecnica di prevenzione incendi per la progettazione, la costruzione e l'esercizio degli impianti termici alimentati da combustibili gassosi.

DPR 13 Maggio 1998 n°218 Regolamento recante disposizioni in materia di sicurezza degli impianti alimentati a gas combustibile per uso domestico.

RACCOMANDAZIONE IIP n°7 Installazione gasdotti di PE.

UNI 7129 Impianti a gas per uso domestico alimentati da rete di distribuzione. Progettazione, installazione e manutenzione.

UNI 9034 Condotte di distribuzione del gas con pressioni massime di esercizio <=5 bar. Materiali e sistemi di giunzione.

UNI 9165 + f.a. 2 Reti di distribuzione del gas con pressioni massime di esercizio <=5 bar.

Progettazione, costruzione e collaudo.

UNI 9736 Giunzioni di tubi e raccordi di PE in combinazione fra loro e giunzioni miste metallo-PE per gasdotti interrati. Tipi, requisiti e prove.

UNI 9860 + f.a.2 Impianti di derivazione di utenza del gas. Progettazione, costruzione e collaudo.

UNI EN 1775 Trasporto e distribuzione di gas. Tubazioni di gas negli edifici. Pressione massima di esercizio <=5bar. Raccomandazioni funzionali.

UNI EN 10208 parte 1 Tubi di acciaio per condotte di fluidi combustibili. Condizioni tecniche di fornitura. Tubi della classe di prescrizione A.

UNI 10738 Impianti alimentati a gas combustibile per uso domestico preesistenti alla data del 13/03/1990.

UNI EN 1555 Parti 1,2,3,4,5, TS 7 Sistema di tubazioni in materia plastica per la distribuzione di gas combustibile - Polietilene Parte 1 Generalità, Parte 2 Tubi, Parte 3 Raccordi, Parte 4 Valvole, Parte 5 Idoneità all'impiego del sistema Parte 7 TS - Technical Specification - Guida per la valutazione della conformità.



PE per ACQUA

per consumo umano ed industriale

Decreto Ministeriale 12 dicembre 1985 Norme tecniche per la progettazione, l'esecuzione ed il collaudo delle tubazioni (legge n°64 del 02/02/1974).

RACCOMANDAZIONE Installazione di acquedotti di PE

UNI EN 10224 Tubi e raccordi di acciaio non legato per il trasporto di liquidi acquosi inclusa l'acqua per il consumo umano - Condizioni tecniche di fornitura.

UNI 10779 Impianti di estinzione incendi. Reti idranti, progettazione, installazione ed esercizio.

UNI EN 12201 - premessa nazionale - Sistemi di tubazioni di materia plastica per la distribuzione dell'acqua. Polietilene: Parte 1 Generalità - Parte 2 Tubi - Parte 3 Raccordi - Parte 4 Valvole - Parte 5 Idoneità all'impiego del sistema - Parte 7 TS - Technical Specification - Guida per la valutazione della conformità.

UNI EN 13244 Parte 1,2,3,5 Sistemi di tubazioni in materia plastica in pressione interrati e non per il trasporto di acqua per usi generali per fognatura e scarichi. Polietilene Parte 1 Generalità, Parte 2 Tubi, Parte 3 Raccordi, Parte 5 Idoneità all'impiego del sistema.

- **Decreto Ministeriale n° 174 del 24/09/2008.** Regolamento concernente i materiali e gli oggetti che possono essere utilizzati negli impianti fissi di captazione, trattamento, adduzione e distribuzione delle acque destinate al consumo civile.



NORME UNI E LEGGI APPLICABILI IN COMUNE NELLA REALIZZAZIONE SIA DI ACQUEDOTTI CHE GASDOTTI

UNI EN 1057 Rame e leghe di rame - Tubi rotondi di rame senza saldatura per acqua e gas nelle applicazioni sanitarie e di riscaldamento.

UNI EN 1254 -1 Rame e leghe - Raccorderia idraulica - Raccordi per tubazioni di rame con terminali atti alla saldatura o brasatura capillare.

UNI 9737 - 2° edizione Classificazione e qualificazione dei saldatori per materie plastiche. Saldatori con i procedimenti ad elementi termici per contatto con attrezzatura meccanica e a elettrofusione per tubazioni e raccordi in polietilene per il convogliamento di gas combustibili, di acqua e di altri fluidi in pressione.

UNI 10520 + f.a.1 Saldatura ad elementi termici per contatto. Saldatura di giunti testa a testa di tubi e/o raccordi in polietilene per il trasporto di gas combustibili, di acqua e di altri fluidi in pressione.

UNI 10521 Saldatura per elettrofusione. Saldatura di tubi e/o raccordi in polietilene per il trasporto di gas combustibili, di acqua e di altri fluidi in pressione.

UNI 10565 Saldatrici da cantiere ad elementi termici per contatto impiegate per l'esecuzione di giunzioni testa/testa di tubi e/o raccordi in polietilene (PE), per il trasporto di gas combustibile, di acqua e di altri fluidi in pressione. Caratteristiche e requisiti, collaudo, manutenzione e documenti.

UNI 10566 Saldatrici per elettrofusione ed attrezzature ausiliarie per l'esecuzione di giunzioni di tubi e/o raccordi in polietilene (PE), mediante raccordi elettrosaldabili, per il trasporto di gas combustibile, di acqua e di altri fluidi in pressione. Caratteristiche e requisiti, collaudo, manutenzione e documenti.

UNI 10761 Coordinamento delle attività di saldatura, posa e collaudo di reti in polietilene per il convogliamento di gas combustibili, acqua e altri fluidi in pressione. Compiti e responsabilità, requisiti per l'addestramento, la qualificazione e la certificazione del personale.

Legge 5 marzo 1990 n°46 Norme per la sicurezza degli impianti.

Decreto Legislativo 14 agosto 1996 n°494 Attuazione della direttiva 92/57/CEE concernente le prescrizioni minime di sicurezza e di salute da attuare nei cantieri temporanei e mobili - art.8 **REVISIONE BIENNALE OBBLIGATORIA PER LE ATTREZZATURE DA CANTIERE SECONDO DL 626-494 E UNI 10565 E 10566.**

GENERAL SALES CONDITIONS



art. 1 – Definitions

The following definitions will apply throughout this document.

“Buyer” shall mean any person, company, corporation, entity that at any time submits an order for the Products to the Seller.

“C.C.” shall mean the Italian Civil Code.

“Products” shall mean any product manufactured and/or sold by the Seller.

“Seller” shall mean “NUPIGECO S.p.A.”, a company with offices in Zona Industriale Sud-Ovest, via Stefano Ferrario, 21052 Sacconago di Busto Arsizio (VA), Italy.

art. 2 – Applicability

These General Sales Conditions enter into force upon their signature by the Seller and the Buyer, and shall remain in full force and effect until they are expressly amended, terminated or substituted by a written document signed by the Seller's and the Buyer's duly appointed representatives.

These General Sales Conditions shall govern each and every order issued by the Buyer for the Products.

art. 3 – Orders

Each order for the Products issued by the Buyer constitutes an irrevocable offer, according to art. 1329 c.c., for a period of thirty (30) days from its receipt by the Seller, but the relative contract is formed only at the moment when the Seller expressly accepts in writing the Buyer's offer, according to arts. 1326 and 1352 c.c.. Once an order has been accepted by the Seller, any amendment and/or addition to the order shall be null and void, unless they result from a written document signed by the Seller's and the Buyer's duly appointed representatives.

Even after accepting an order, the Seller shall have the right to withdraw, in whole or in part, from the relative contract according to art. 1373 c.c. until the Products have been delivered to the Buyer: the foregoing without any liability towards the Buyer and with no consideration whatsoever due to the Buyer for such withdrawal right and/or for its possible exercise.

art. 4 – Prices

The Products' prices shall be as per the applicable price list at the moment when the Buyer's order is accepted as per art. 3. Unless otherwise specified, all prices are “ex works” as well as net of VAT and of any other applicable Sales Tax.

art. 5 – Delivery of the Products

All delivery dates indicated in the orders are indicative and not mandatory.

Unless otherwise agreed by the Seller and the Buyer in writing, the Products shall be delivered “ex works” (incoterms 2000).

In any case, according to art. 1510 c.c., the Seller discharges its duty to deliver the Products by handing them over to the carrier and/or to the forwarding agent: all transportation costs and risks, none excluded, shall be consequently borne in any case by the Buyer, regardless of the delivery conditions agreed by the Seller and the Buyer, and even if the “free port” clause were agreed.

If the Buyer does not claim the Products at the agreed place and time, after fifteen (15) days from the date on which delivery of the Products has been offered to the Buyer, or on which the Products have anyway become available to the Buyer, the Seller shall have the right to dispose of the same Products, without prejudice to any other right the Seller may have towards the Buyer, including without limitation the Seller's right to compensation for any damage. In any case, all costs and expenses due to the Buyer's failure to claim the Products shall be at the Buyer's exclusive charge.

art. 6 – Reservation of ownership

The Seller shall retain the ownership of any Product sold to the Buyer until the Buyer has paid in full the relevant price: the foregoing notwithstanding, any cost and risk relating to the Products shall pass onto the Buyer in accordance with the principles set out in art. 5.

On request of the Seller, the Buyer shall execute all documents / agreements / deeds necessary in order to enforce the Seller's reservation of ownership against any creditor of the Buyer's.

art. 7 – Claims and defects

In order not to forfeit its rights, the Buyer shall communicate any claim and/or complaint regarding the Products directly to the Seller, by registered letter with return receipt to be sent within eight (8) days from the date on which delivery of the Products has been offered to the Buyer, or on which the Products have anyway become available to the Buyer. In case a claim and/or a complaint of the Buyer were accepted by the Seller, the Seller shall only substitute the defective / damaged / non compliant Products with identical Products, and by doing so the Seller shall not have any other responsibility towards the Buyer: the Buyer expressly and irrevocably waives since now any and all claims and objections in this regard.

art. 8 – Limitations to the Buyer's right to raise claims and objections

According to art. 1462 c.c., until the Buyer has fully paid all amounts due to the Seller, the Buyer shall not have the right to raise any claim and/or objection in order to avoid or delay payment; in particular, but without limitation, the Buyer shall not have the right to raise the objections provided for in arts. 1460 and 1461 c.c., or any objection arising from whatever claims and/or counterclaims of the Buyer towards the Seller.

art. 9 – Payment

Unless otherwise agreed in writing, all payments shall be made at the Seller's business address. Any payment made to unauthorized persons and/or by unauthorized means shall be deemed as null and void and shall not discharge the Buyer of its payment obligations.

For any delay in the execution of any payment, the Buyer shall pay default interest from the date when payment is due to date of actual payment at a rate per annum equivalent to the 6-month Euribor at the relevant time plus two percent (2%), as well as all expenses borne by the Seller for the recovery of its credit: the foregoing without prejudice to the Seller's right to compensation for additional damages.

Moreover, in case the Buyer should not comply with even only one of the agreed payment deadlines, the Buyer shall incur in the loss of the benefit of the time limit; in this case, the Seller shall have the right (i) to suspend without notice all the deliveries of the Products and thus the execution of all the orders of Products, according to art. 1460 c.c., until the Buyer has fully paid all of the amounts due to the Seller in relation to the Products, and (ii) to terminate the contract by operation of the law according to art. 1456 c.c.: all the foregoing, in any case, without prejudice to any other right the Seller may have towards the Buyer, including without limitation the Seller's right to compensation for any damage.

art. 10 – Applicable law

Each order issued by the Buyer as well as the relative contracts between the Seller and the Buyer shall be governed by the Italian law, with the express exclusion of its provisions on the conflict of laws (norme sulla legge applicabile).

art. 11 – Exclusive jurisdiction

The courts of Milan shall be the only and exclusive courts having jurisdiction for any and all disputes that may howsoever arise out of these General Sales Conditions and/or out of the orders issued by the Buyer, with the express exclusion of any alternative venue.

for the Seller:

nupigeco

Busto Arsizio,

for the Buyer:

(place and date)

(stamp and signature)

After careful examination, the following clauses are hereby specifically approved in writing, according to arts. 1341 and 1342 of the Italian Civil Code: 2, 3, 4, 5, 6, 7, 8, 9, 11. for the Seller:

nupigeco

Busto Arsizio,

for the Buyer:

(place and date)

(stamp and signature)

CONDIZIONI GENERALI DI VENDITA

Art. 1 – Definizioni

Nell'ambito del presente documento trovano applicazione le definizioni di seguito previste.

"Acquirente" significa qualsiasi persona, società, ente, soggetto che in qualsiasi momento trasmette al Venditore un ordine per i Prodotti.

"C.C." significa il Codice Civile italiano.

"Prodotti" significa qualsiasi prodotto fabbricato e/o venduto dal Venditore.

"Venditore" significa "Nupigeco S.p.A.", una società con sede in Zona Industriale Sud-Ovest, Via Stefano Ferrario, 21052 Sacconago di Busto Arsizio (VA), Italia.

Art. 2 – Applicabilità

Le presenti Condizioni Generali di Vendita sono efficaci a partire dal momento della loro sottoscrizione da parte del Venditore e dell'Acquirente e resteranno efficaci fino a che non saranno espressamente modificate, risolte o sostituite per mezzo di un documento scritto firmato dai rappresentanti del Venditore e dell'Acquirente debitamente muniti di poteri.

Le presenti Condizioni Generali di Vendita disciplineranno e saranno applicate a qualsivoglia ordine di Prodotti emesso dall'Acquirente.

Art. 3 – Ordini

Ogni ordine di Prodotti emesso dall'Acquirente costituisce una proposta irrevocabile, ai sensi dell'art. 1329 C.C., per il periodo di trenta (30) giorni dalla data della sua ricezione da parte del Venditore, ma il relativo contratto si intende concluso soltanto nel momento in cui il Venditore espressamente accetta per iscritto la proposta dell'Acquirente, ai sensi degli artt. 1326 ed 1352 C.C..

Una volta che un ordine è stato accettato dal Venditore, qualsiasi modifica e/o aggiunta all'ordine stesso può essere fatta, a pena di nullità, soltanto tramite un documento scritto firmato dai rappresentanti del Venditore e dell'Acquirente debitamente muniti di poteri.

Anche dopo aver accettato un ordine, il Venditore ha il diritto di recedere, in tutto od in parte, dal relativo contratto ai sensi dell'art. 1373 C.C. fino al momento in cui i Prodotti siano consegnati all'Acquirente: quanto precede senza responsabilità alcuna verso l'Acquirente e senza dover corrispondere all'Acquirente corrispettivo alcuno per tale diritto di recesso e/o per il suo possibile esercizio.

Art. 4 – Prezzi

I prezzi dei Prodotti sono quelli previsti nel listino dei prezzi applicabile nel momento in cui l'ordine dell'Acquirente è accettato come all'art. 3. Salvo che sia diversamente previsto, tutti i prezzi si intendono "franco fabbrica" nonché al netto di IVA e di qualsivoglia altra tassa applicabile sulla vendita.

Art. 5 – Consegna dei Prodotti

Tutti i termini di consegna previsti negli ordini sono puramente indicativi e non vincolanti. Salvo diverso accordo scritto tra il Venditore e l'Acquirente, i Prodotti saranno consegnati "franco fabbrica" ("ex works", Incoterms 2000).

In ogni caso, ai sensi dell'art. 1510 C.C. il Venditore si libera dall'obbligo di consegna dei Prodotti rimettendo gli stessi al vettore e/o allo spedizioniere: tutti i costi ed i rischi del trasporto, nessuno escluso, sono conseguentemente in ogni caso a carico dell'Acquirente, indipendentemente dalle condizioni di consegna pattuite tra il Venditore e l'Acquirente ed anche qualora fosse pattuita la clausola "porto franco". Qualora l'Acquirente non si presentasse a ritirare i Prodotti nel luogo e nel tempo pattuiti, trascorsi quindici (15) giorni dal giorno in cui i Prodotti sono stati offerti in consegna allo, o comunque messi a disposizione dello, Acquirente, il Venditore potrà disporre dei Prodotti stessi, senza pregiudizio alcuno per gli altri diritti del Venditore nei confronti dell'Acquirente, incluso ma senza limitazione il diritto al risarcimento del danno. In ogni caso, tutti i costi e le spese derivanti dal mancato ritiro dei Prodotti da parte dell'Acquirente saranno integralmente a carico dell'Acquirente stesso.

Art. 6 – Riserva di proprietà

Il Venditore manterrà la proprietà dei Prodotti venduti all'Acquirente fino a che l'Acquirente non avrà totalmente pagato il relativo prezzo: fermo restando quanto precede, tutti i costi ed i rischi relativi ai Prodotti saranno trasferiti in capo all'Acquirente sulla base dei principi previsti all'art. 5.

Su richiesta del Venditore, l'Acquirente sottoscriverà tutti i documenti / contratti / atti necessari al fine di rendere opponibile a qualsivoglia creditore dell'Acquirente la riserva di proprietà a favore del Venditore.

Art. 7 – Reclami e difetti

A pena di decadenza, l'Acquirente dovrà comunicare qualsivoglia contestazione e/o reclamo riguardante i Prodotti direttamente al Venditore, a mezzo di lettera raccomandata con ricevuta di ritorno da inviarsi entro otto (8) giorni dal giorno in cui i Prodotti sono stati offerti in consegna allo, o comunque messi a disposizione dello, Acquirente.

Qualora una contestazione e/o un reclamo dell'Acquirente fossero accolti dal Venditore, il Venditore sarà esclusivamente obbligato a sostituire i Prodotti difettosi / danneggiati / non conformi con Prodotti identici, e così facendo il Venditore non avrà alcuna ulteriore obbligazione verso l'Acquirente: l'Acquirente rinuncia espressamente ed irrevocabilmente ad ogni e qualsivoglia contestazione ed eccezione a questo riguardo.

Art. 8 – Limitazioni al diritto dell'Acquirente di proporre contestazioni ed eccezioni
Ai sensi dell'art. 1462 C.C., fino all'integrale pagamento di tutto quanto dovuto al Venditore, l'Acquirente non ha diritto di sollevare alcuna contestazione e/o eccezione al fine di sospendere o ritardare il pagamento stesso; in particolare, ma senza limitazione, l'Acquirente non ha il diritto di sollevare le eccezioni di cui agli artt. 1460 e 1461 C.C., ovvero eccezioni fondate su qualsiasi contestazione e/o domanda riconvenzionale dell'Acquirente nei confronti del Venditore.

Art. 9 – Pagamenti

Salvo diverso accordo scritto, tutti i pagamenti devono essere effettuati presso il domicilio del Venditore. Qualsiasi pagamento eseguito nelle mani di persone non autorizzate e/o mediante mezzi di pagamento non autorizzati sarà considerato inesistente e come mai avvenuto, e non libererà di conseguenza l'Acquirente dalle proprie obbligazioni di pagamento.

Per ogni ritardo nell'esecuzione di qualsivoglia pagamento, saranno addebitati all'Acquirente gli interessi moratori dal giorno in cui il pagamento era dovuto fino al giorno dell'effettivo pagamento, ad un tasso annuo pari all'Euribor a 6 mesi in vigore in quel momento maggiorato di due (2) punti percentuali, oltre a tutte le spese sostenute dal Venditore per il recupero del credito: quanto precede fermo restando il diritto del Venditore al risarcimento del maggiore danno.

In aggiunta a quanto sopra previsto, qualora l'Acquirente non rispettasse anche uno soltanto dei termini di pagamento pattuiti, l'Acquirente decadrà dal beneficio del termine; in questa ipotesi, il Venditore avrà diritto (i) di sospendere senza preavviso tutte le consegne dei Prodotti e quindi l'esecuzione di tutti gli ordini di Prodotti, ai sensi dell'art. 1460 C.C., fino all'integrale pagamento di tutto quanto dovuto dall'Acquirente al Venditore in relazione ai Prodotti, e/o (ii) di risolvere di diritto il contratto ai sensi dell'art. 1456 C.C.: tutto quanto precede, in ogni caso, senza pregiudizio per ogni altro diritto del Venditore nei confronti dell'Acquirente, compreso ma senza limitazione il diritto del Venditore al risarcimento dei danni.

Art. 10 – Legge applicabile

Ogni ordine emesso dall'Acquirente nonché i relativi contratti tra il Venditore e l'Acquirente saranno regolati dalla legge italiana, con espressa esclusione delle sue norme di diritto internazionale privato sulla legge applicabile.

Art. 11 – Foro esclusivo

Il Tribunale di Milano sarà il solo ed esclusivo Foro competente per qualsiasi controversia che dovesse sorgere, a qualsivoglia titolo, in relazione alle presenti Condizioni Generali di Vendita e/o in relazione agli ordini emessi dall'Acquirente, con espressa esclusione di qualsiasi Foro concorrente.

Per il Venditore:

nupigeco 

Busto Arsizio,

Per l'Acquirente:

(luogo e data)

(timbro e firma)

In seguito ad attento esame, le clausole di seguito elencate vengono espressamente approvate per iscritto ai sensi degli artt. 1341 e 1342 del Codice Civile italiano: 2, 3, 4, 5, 6, 7, 8, 9, 11.

Per il Venditore:

nupigeco 

Busto Arsizio,

Per l'Acquirente:

(luogo e data)

(timbro e firma)



SALES CONDITIONS / CONDIZIONI DI VENDITA

Electrofusion fittings/Raccordi elettrosaldabili:

Butt welding fittings/Raccordi a codolo:

Segmented fittings/Raccordi a settore:

Sweep bends/Curve senza saldatura:

Transition fittings/Raccordi di transizione: PE/BRASS-PE/OTTONE: PE/STEEL-PE/ACCIAIO: PE/CAST IRON-PE/GHISA: PE/COPPER-PE/RAME:

Valves/Valvole:

Flanges/Flange:

Tapping tees/Collari di presa in carico:

Flow stop fittings/Flow stop:

Welding units-Tooling/Saldatrici-Attrezzature:

€/🔑:

NOTE: The discount range of the codes highlighted in yellow (tools, spare parts or equipment) is different from the one used for the other articles in the price list.

NOTA: I codici evidenziati in giallo (accessori, ricambi o attrezzature) vengono venduti con una scontistica diversa dagli altri articoli presenti a listino.



RECOMMENDATIONS FOR WASTE DISPOSAL

Metal and plastic material must be disposed of by authorized companies only. Dispose of responsibly.

RACCOMANDAZIONI PER LO SMALTIMENTO

I materiali metallo-plastici vanno smaltiti attraverso ditte autorizzate. Non disperdere questo materiale nell'ambiente.

nupigeco

Registered Office and Headquarters

via Stefano Ferrario
21052 Busto Arsizio (VA)
Italy
ph. +39 0331 344211
fax +39 0331 351860
info@nupigeco.com
www.nupigeco.com

Production, Operations and Administration Centre

via dell'Artigianato 13
40023 Castel Guelfo (BO)
Italy
ph. +39 0542 624911
fax +39 0542 670851
info@nupigeco.com
www.nupigeco.com

Production Facility

via Colombarotto 58
40026 Imola (BO)
Italy
ph. +39 0542 624911
fax +39 0542 670851
info@nupigeco.com
www.nupigeco.com